

# S.A.M. **300 Psh + Packer**

## MANUELLE AUFSCHNITTMASCHINE MANUAL SLICER



schneiden  
slicing



verpacken  
packing



Manuelle Aufschnittmaschine mit Pusher (Vorschubspeicher) und integriertem Verpackungsgerät für SamPaks.

- > SamPak Verpackung (H bis 12 mm)
- > Individuelle SamPak-Einzelfertigung
- > Leichtgängiger Schneidgutwagen
- > 7 cm Schneidgutvorschub durch Pusher
- > Manuelle Folieneinlage
- > Verschweißen auf Knopfdruck

Manual slicer with pusher (automatic feed) and integrated packing device for SamPaks.

- > SamPak (max. height 12 mm)
- > Individual SamPak manufacture.
- > Smooth-running standard carriage.
- > 7 cm productfeed due to Pusher
- > Manual slide deposit
- > Welded at touch of a button

## 300 PSH + PACKER

- > Optional
- > Robo Packer, Folienautomat, Käseausstattung, Käsemesser/ Teflonmesser

## 300 PSH + PACKER

- > Option
- > Robo Packer, Film dispenser, SamClean-coating (for cheese), Knife for cheese

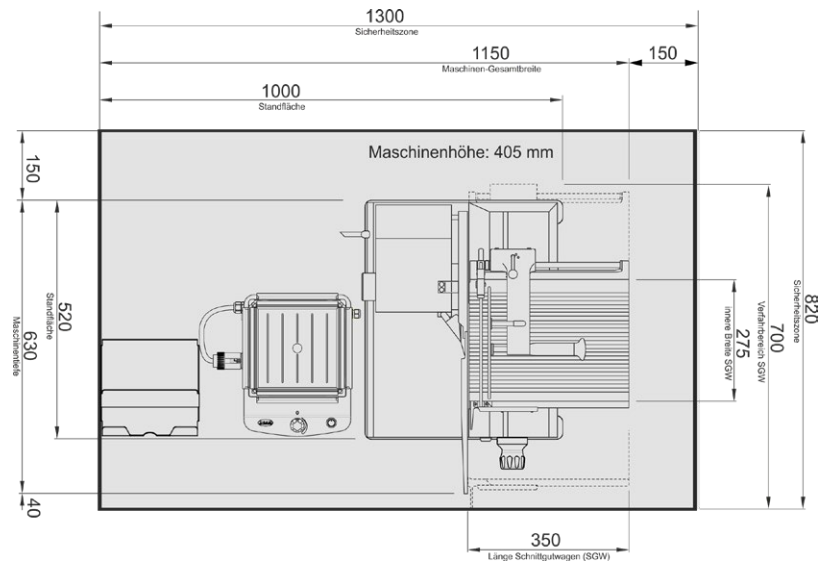

### MASSE UND GEWICHT

- > Gewicht netto
- > Abmessungen B x T x H
- > 49 kg
- > 1000 x 630 x 405 mm



### WEIGHT AND DIMENSIONS

- > Net weight
- > Dimensions L x W x H
- > 39 kg
- > 1000 x 630 x 405 mm



### MECHANISCHE DATEN

- > Messergröße
- > Max. Schneidgutvorschub
- > Max. Schneidgutgröße B x H
- > Scheibenstärke
- > Schnittgeschwindigkeit
- > 300 mm
- > 60 mm (Pusherspeicher)
- > 150 mm bzw. 220 x 150 mm
- > 0,5 - 12 mm
- > manuell



### MECHANICAL DATA

- > Knife diameter
- > Max. product feed drive
- > Max. product size W x H
- > Slice thickness
- > Slicing speed
- > 300 mm
- > 60 mm (Pushmemory)
- > 150 mm or 220 x 150 mm
- > 0,5 - 12 mm
- > manually



### ELEKTRISCHE DATEN

- > Anschlußspannung/Frequenz
- > Stromaufnahme 1~ / 3~
- > Steckdosenabsicherung
- > Netzwerkschnittstellen
- > 230V oder 3 x 400V / 50Hz
- > 3,24 / 2,44 A
- > min. 10 A
- > n/a



### ELECTRICAL DATA

- > Supply voltage/frequency
- > Current consumption 1~ / 3~
- > Power outlet fuse
- > Network ports
- > 230V or 3 x 400V / 50Hz
- > 3,24 / 2,44 A
- > min. 10 A
- > n/a



### WEITERE DATEN

- > Geräuschpegel
- > Luftfeuchte
- > Temperaturbereich
- > SamPak Format
- > Verschweißbare Folien
- > Max. SamPak-Höhe
- > SamPak-Output
- > < 70 dB(A)
- > 30-80% nicht kondensierend
- > +5°C bis +35°C
- > 26 x 21 oder 21 x 21 cm
- > 4
- > 12mm
- > Einzelfertigung



### MORE DATA

- > Noise level
- > Environment humidity
- > Temperature range
- > SamPak format
- > Sealable film layers
- > Max. SamPak height
- > SamPak output
- > < 70 dB(A)
- > 30-80% not condensing
- > +5°C to +35°C
- > 26 x 21 or 21 x 21 cm
- > 4
- > 12mm
- > individual manufacture