

S.A.M.

# 308 CS - LACHSMASCHINE

AUFSCHNITTVOLLAUTOMAT FÜR LACHS  
FULLY AUTOMATIC SLICER FOR SALMON



schneiden  
slicing



ablegen  
depositing



Elektronisch gesteuerte Aufschnittmaschine für Lachs mit bedienerfreundlicher Tastatur. Vollautomatisch.

- > 2 Ablegevarianten: Längsfächern und Stapeln mit freiwählbarer Scheiben- und Lagenzahl.
- > Eine Ablegevariante für häufige Anwendung speicherbar.
- > Längsfächern auf das Förderband mit einstellbarem Millimeterabstand ermöglicht gefrorenen Fisch im Ganzen so aufzuschneiden, dass sich dieser optisch wie ungeschnitten darstellt.
- > Lachs-Schneidguthalter mit integriertem Schwerkraftvorschub und einstellbarem Neigungswinkel ergibt variierbare Scheibengröße und minimalen Rest.
- > Spezielle Abdichtung gegen kriechendes Lachsöl.
- > Ablage erfolgt in zwei Richtungen auf motorbetriebenes Förderband.

Electronically controlled slicer for salmon with user-friendly keypad. Fully automatic.

- > 2 layout options: shingles down and stacks with any number of slices and up to three layers.
- > One layout option can be stored.
- > Endless shingles down on conveyor belt in adjustable mm-distance allows slicing of frozen fish - visually like non-cut.
- > Special salmon product-holder with integrated gravity advance and adjustable angle of inclination gives variable size of slices and minimal waste.
- > Special sealing against thin salmon oil.
- > Motor-powered conveyor belt, can be operated in both directions.

# Lachsmaschine (308 CS)

# Salmon Slicer (308 CS)

> Optional

> Packer, Fußtaster

> Option

> Packer, footswitch

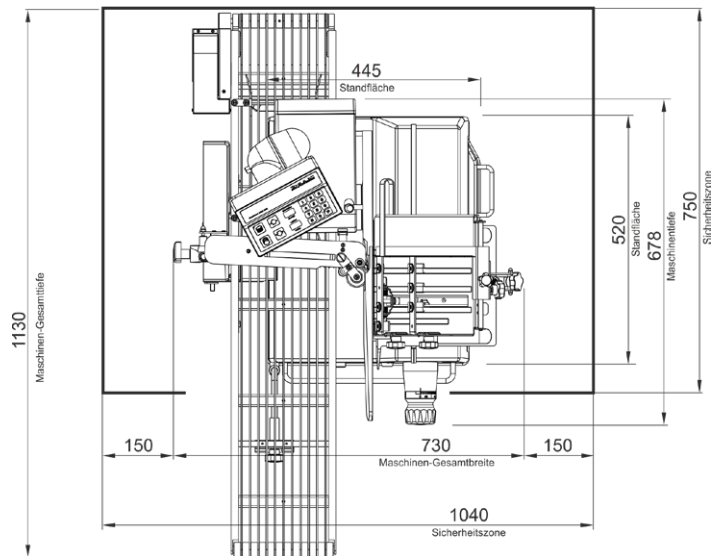

## MASSE UND GEWICHT

- > Gewicht netto > 72 kg
- > Abmessungen B x T x H > 730 x 678 x 890 mm



## WEIGHT AND DIMENSIONS

- > Net weight > 72 kg
- > Dimensions L x W x H > 730 x 678 x 890 mm



## MECHANISCHE DATEN

- > Messergröße > 300 mm
- > Max. Schneidgutgröße B x H > Fischhälften bis 210 x 550 mm
- > Scheibenstärke > 0,5 - 7 mm
- > Schnittgeschwindigkeit > 30 - 55 Schnitte / min



## MECHANICAL DATA

- > Knife diameter > 300 mm
- > Max. product size W x H > filets up to 210 x 550 mm
- > Slice thickness > 0,5 - 7 mm
- > Slicing speed > 30 - 55 slices / min



## ELEKTRISCHE DATEN

- > Anschlußspannung/Frequenz > 230V oder 3 x 400V / 50Hz
- > Stromaufnahme 1~ / 3~ > 2,21 / 1,41 A
- > Steckdosenabsicherung > min. 10 A
- > Netzwerkschnittstellen > n/a



## ELECTRICAL DATA

- > Supply voltage/frequency > 230V or 3 x 400V / 50Hz
- > Current consumption 1~ / 3~ > 2,21 / 1,41 A
- > Power outlet fuse > min. 10 A
- > Network ports > n/a



## WEITERE DATEN

- > Geräuschpegel > < 70 dB(A)
- > Luftfeuchte > 30-80% nicht kondensierend
- > Temperaturbereich > +5°C bis +35°C



## MORE DATA

- > Noise level > < 70 dB(A)
- > Environment humidity > 30-80% not condensing
- > Temperature range > +5°C to +35°C