

S.A.M. 310f FB

AUFSCHNITTVOLLAUTOMAT FULLY AUTOMATIC SLICER



schneiden
slicing



ablegen
depositing



Vollautomatische Aufschnittmaschine mit elektronisch gesteuertem Schnittgutwagen. Schneideparameter für bis zu 400 Produkte programmierbar.

- > 4 Ablegevarianten: Quer-, Längs-, Stapel- und Rundablage, sämtliche Schneideparameter frei wähl- und speicherbar.
- > 400 Speicherplätze mit 4-stelligen PLUs.
- > Automatische Produkteinspannung.
- > Motorischer Schneidgutvorschub 400 mm.
- > Motorisches Förderband in zwei Richtungen.
- > Variable Schnittgeschwindigkeit: 30 - 55 Schnitte/min.

Electronically controlled fully automatic slicer with electronically controlled product feed. Slicing parameters programmable for up to 400 products.

- > 4 layout options: shingles across and down, stacks, circles, all slicing parameters can be freely selected and stored.
- > Memory for 400 programs with 4-digit PLU codes.
- > Automatic product clamping.
- > Motor-powered product feed: 400 mm.
- > Motor-powered conveyor belt in two directions.
- > Variable carriage speed: 30 - 55 strokes/min.

310f FB

> Optional

- > Käsekettenrahmen, Förderband, SamClean (Käseausstattung), Käsemesser/Teflonmesser, Fußtaster

310f FB

> Option

- > Cheese transport-system, conveyor belt, SamClean-coating (for cheese), knife for cheese, footswitch

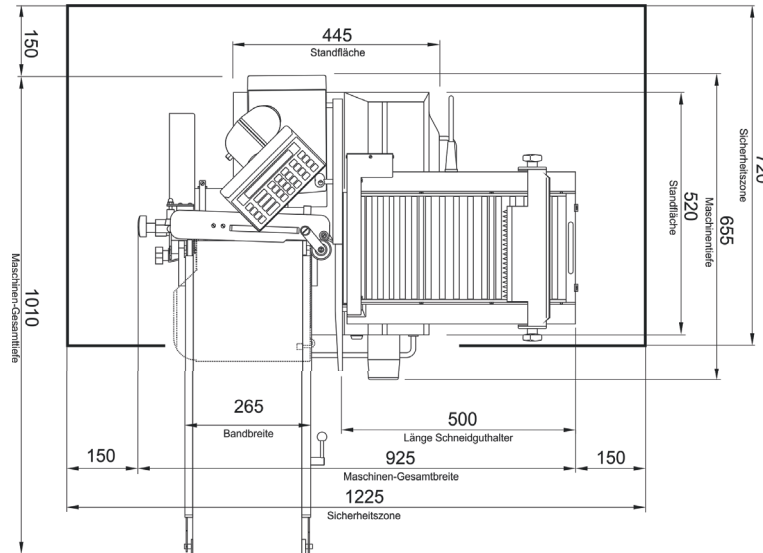

MASSE UND GEWICHT

- > Gewicht netto > 95 kg
- > Abmessungen B x T x H > 925 x 1010 x 690 mm



WEIGHT AND DIMENSIONS

- > Net weight > 95 kg
- > Dimensions L x W x H > 925 x 1010 x 690 mm



MECHANISCHE DATEN

- > Messergröße > 300 mm
- > Max. Schneidgutvorschub > 400 mm
- > Max. Schneidgutgröße B x H > 150 mm bzw. 210 x 140 mm
- > Scheibenstärke > 0,5 - 7 mm
- > Schnittgeschwindigkeit > 30 - 55 Schnitte / min



MECHANICAL DATA

- > Knife diameter > 300 mm
- > Max. product feed drive > 400 mm
- > Max. product size W x H > 150 mm or 210 x 140 mm
- > Slice thickness > 0,5 - 7 mm
- > Slicing speed > 30 - 55 slices / min



ELEKTRISCHE DATEN

- > Anschlußspannung/Frequenz > 230V oder 3 x 400V / 50Hz
- > Stromaufnahme 1~ / 3~ > 2,34 / 1,54 A
- > Steckdosenabsicherung > min. 10 A
- > Netzwerkschnittstellen > n/a



ELECTRICAL DATA

- > Supply voltage/frequency > 230V or 3 x 400V / 50Hz
- > Current consumption 1~ / 3~ > 2,34 / 1,54 A
- > Power outlet fuse > min. 10 A
- > Network ports > n/a



WEITERE DATEN

- > Geräuschpegel > < 70 dB(A)
- > Umgebung > > 40 % Luftfeuchte
- > Temperaturbereich > +5°C bis +35°C



MORE DATA

- > Noise level > < 70 dB(A)
- > Temperature range > > 40 % humidity
- > Environment > +5°C to +35°C